

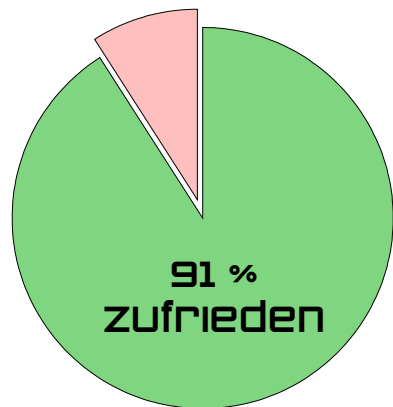

# Vertragsabschlüsse im Internet

Vertragsabschlüsse im Internet



eCommerce in Europa 2003 in Mrd. Euro

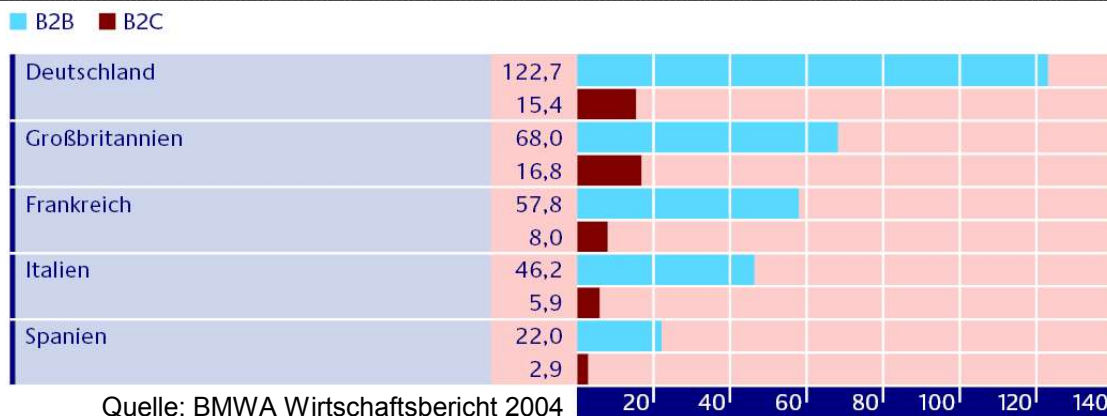

Erfahrungen der Verbraucher beim Online Shopping 2004

Quelle: EIAA

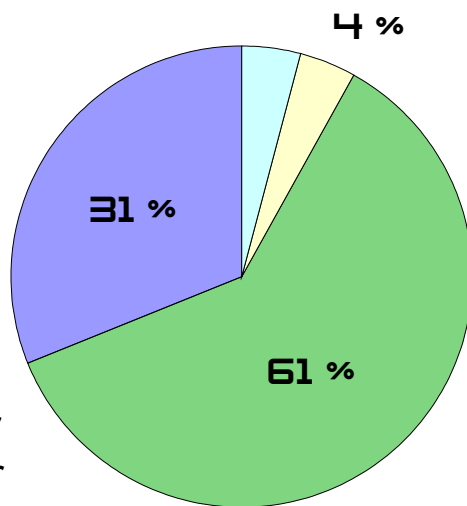

Sicherheitsempfinden der deutschen Online-Shopper 2004 im Vergleich zum Vorjahr

Quelle: EIAA

Europäische Verkaufsumsätze im Internet in Mrd. Euro

Quelle: EIAA

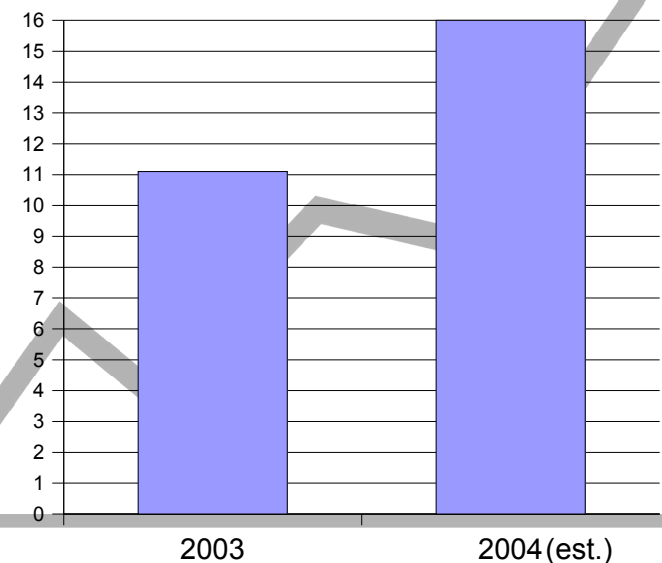



# vertragsarten

Vertragsabschlüsse  
im Internet

	B2B	B2C	B2G	C2C	C2G	G2G
Kaufvertrag						
Auftrag						
Kommission						
Anweisung						
Maklervertrag						
Agenturvertrag						
Frachtvertrag						
Gebrauchslleihe						
Darlehen						
Werkvertrag						
Spiel & Wetten						
Vollmachten						
Bürgschaften						
Grundstückskauf						
Pachtvertrag						
Ehevertrag						
Ehescheidung						
Gesellschaftsvertrag						
Friedensabkommen						

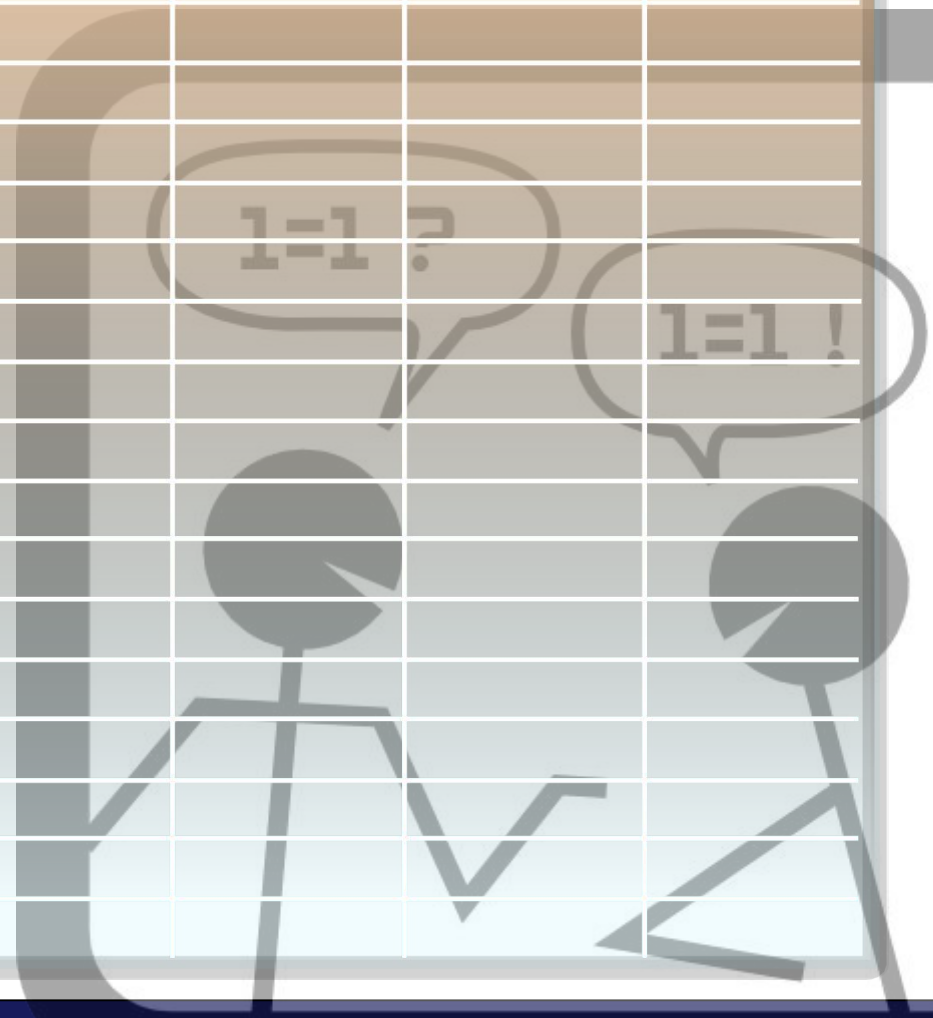



# SZENARIO

Vertragsabschlüsse  
im Internet

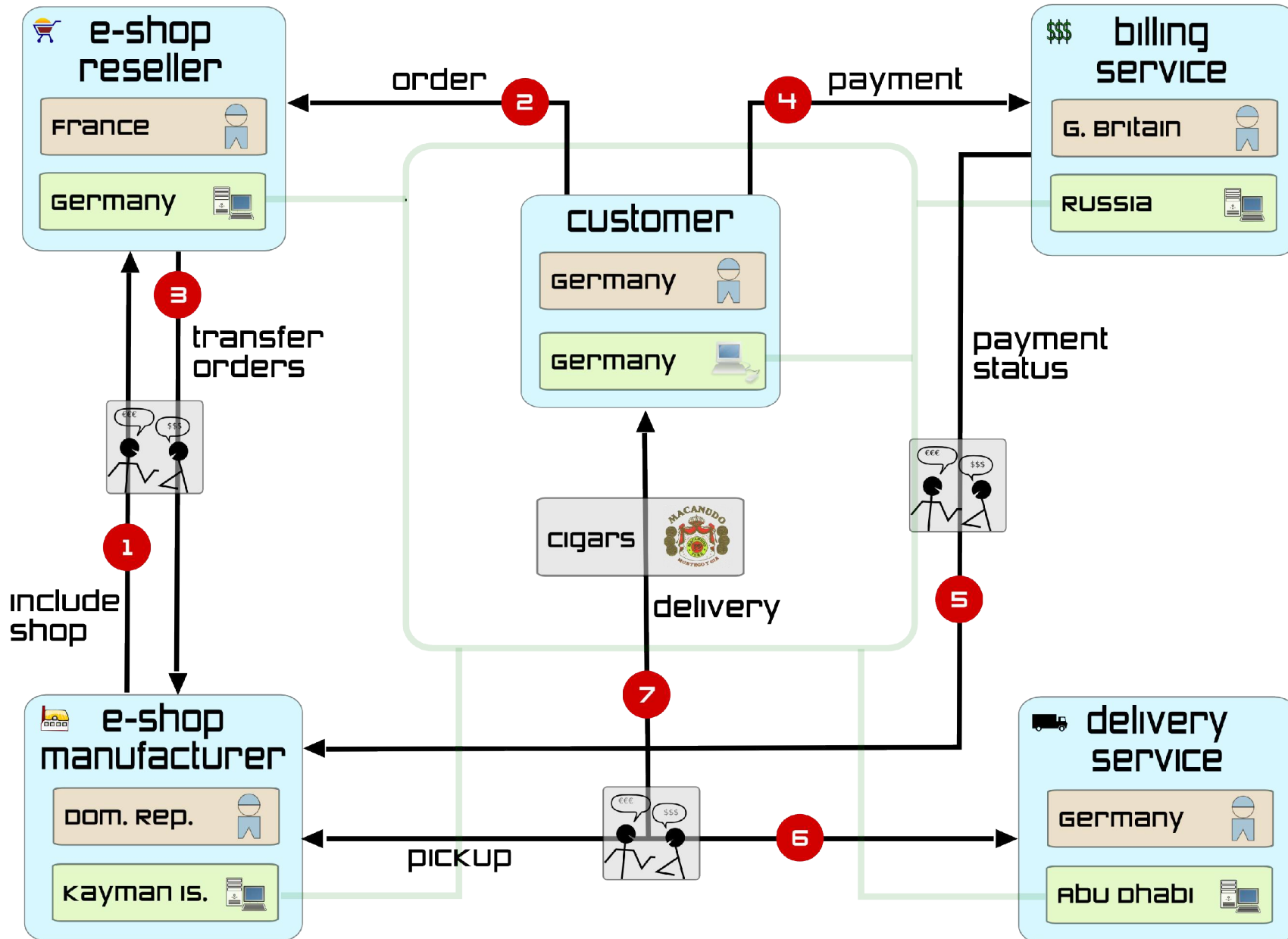



# inhalt

- Ökonomische Bedeutung
- Szenario
- Vertragsdefinition
- Gesetze
- Rechtsstreitigkeiten
- Fazit
- Diskussion

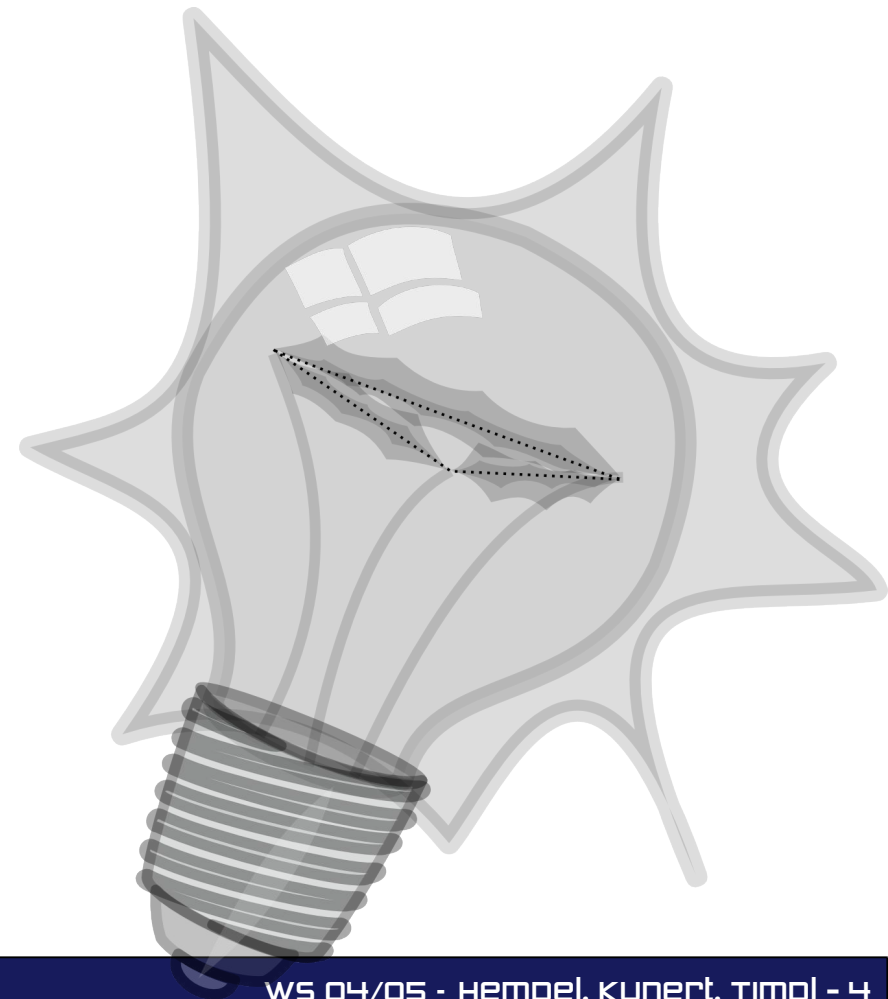

# vertragsdefinition

- Zwei (oder mehr)
  - B2B, B2C, C2C, G2C, G2B...
  - Abwesend anwesend
- Übereinstimmende
  - Technische Sicherheit
- Willenserklärungen
  - Kommen sofort...

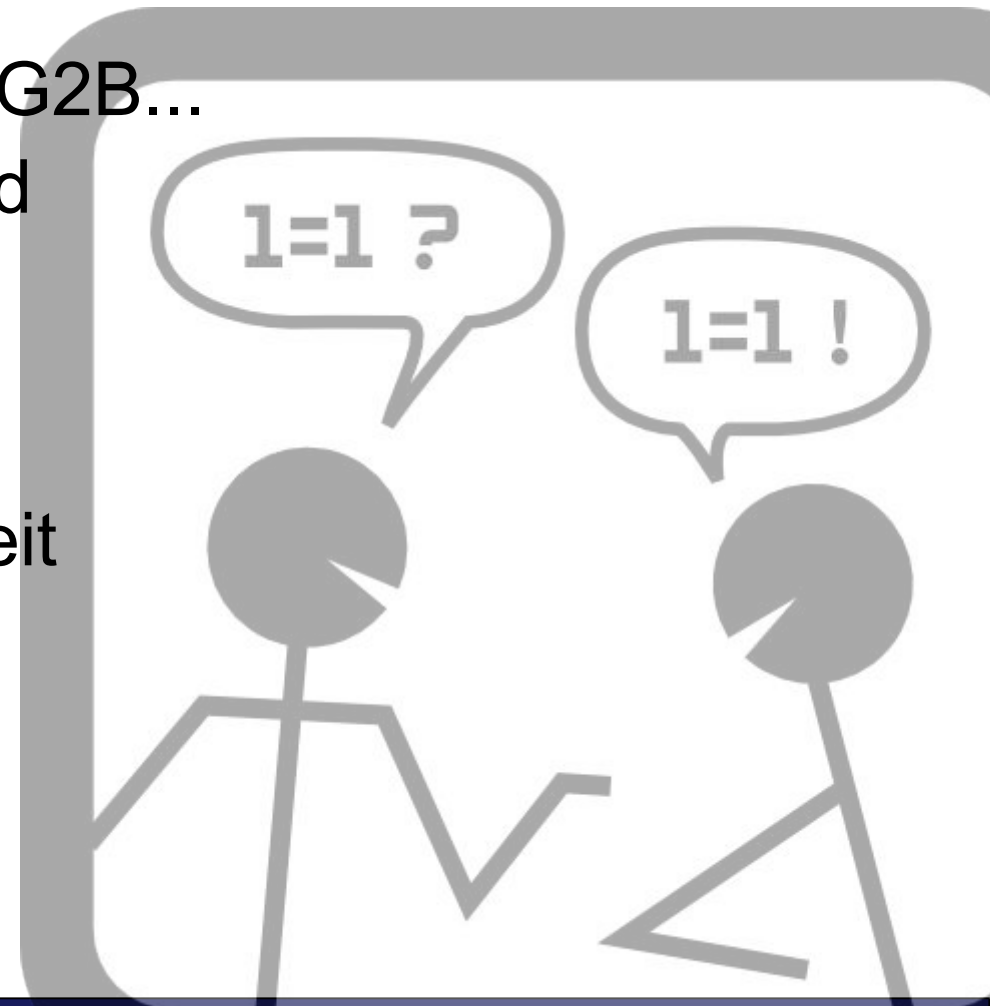

# elektronische wilenserklärungen



Vertragsabschlüsse  
im Internet

- Zurechenbarkeit
  - Mausklick, email, computergeneriert
- Ecommerce
  - Silent commerce
  - Invitatio ad offerendum

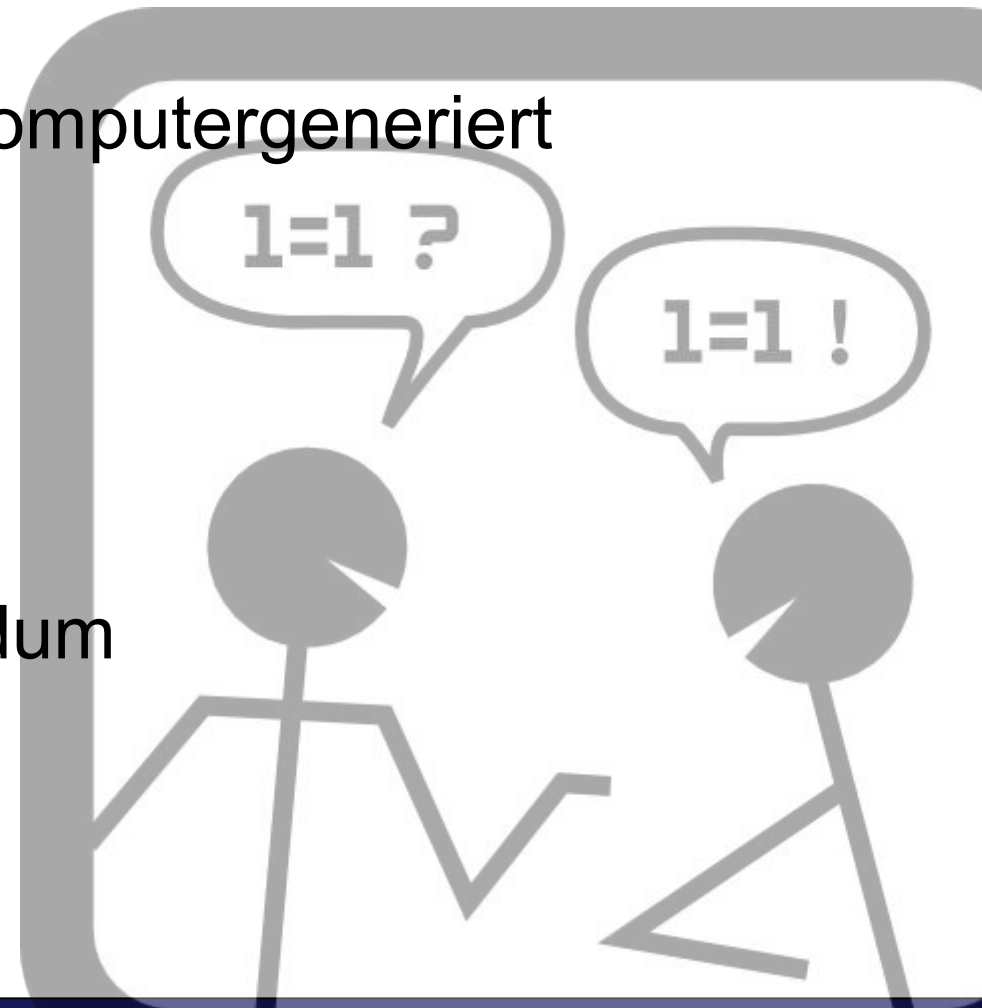



# Gesetze - BGB



**Formarten**

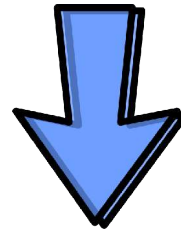

**Formvorschriften**



warnen



schützen



beweisen



## Anpassung von Formvorschriften

„Schriftliche Form“ —> „Elektronische Form“

„Anstalt“ —> „Einrichtung“



**„Artikel 4 Änderung des Gesetzes zur Änderung  
des Bundeskleingartengesetzes“**

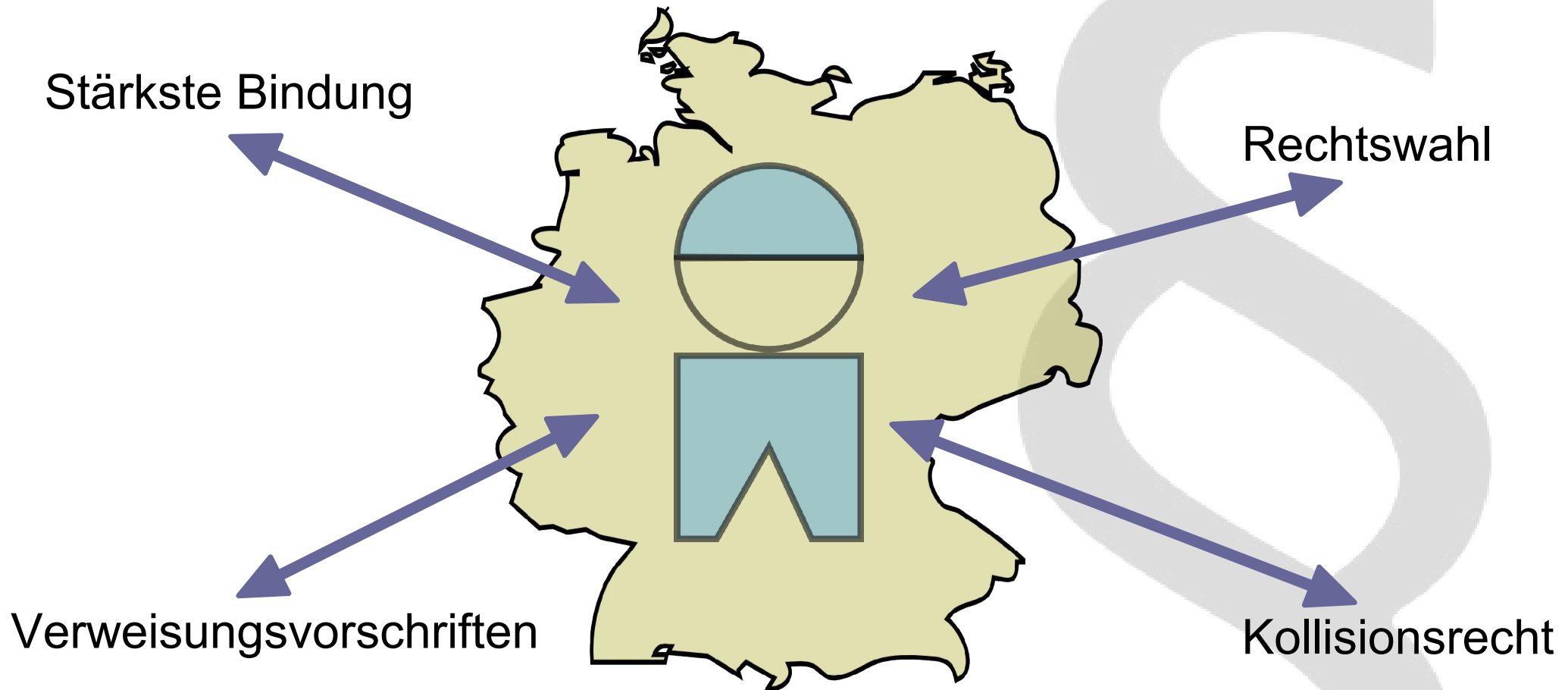

## Internationales Privatrecht



# Gesetze - TDG

Herkunftslandprinzip

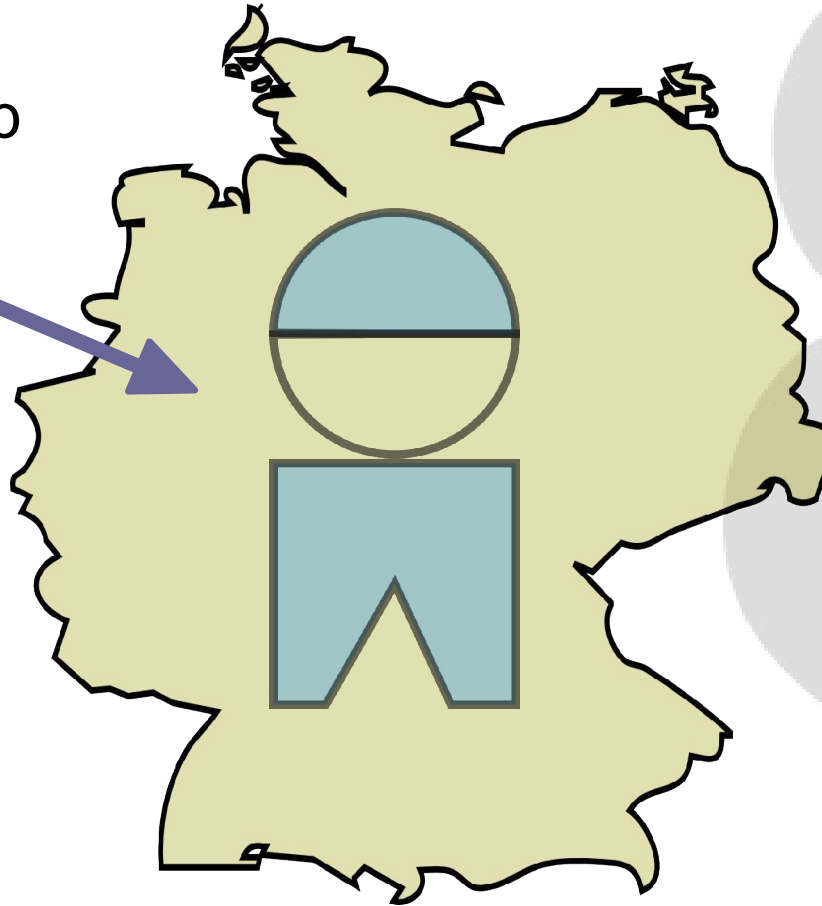
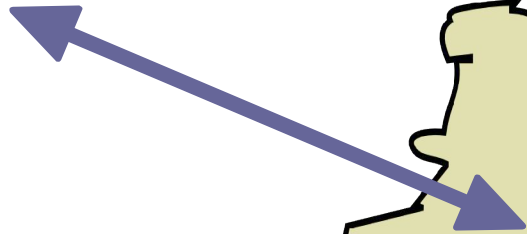

**EU Recht**

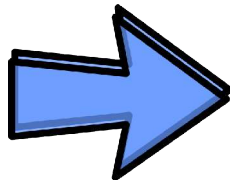

**Teledienstgesetz**



# Gesetze - Fernabsatz



- Informationspflichten
- Verbraucherschutz
- Rückgaberecht
- B2C



# Rechtsstreitigkeiten



Vertragsabschlüsse  
im Internet

Tatort

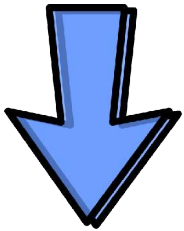

Gerichtsbarkeit

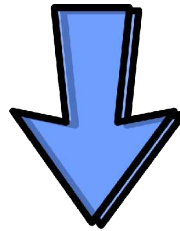

Beweise

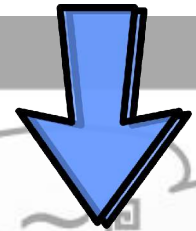

**Grosse Verunsicherung bei Juristen,  
Verbrauchern und Unternehmern**

Netiquette

cyber law



staatliche Gerichtsbarkeit

europäische Gerichtsbarkeit

globale Gerichtsbarkeit



# Digitale Signatur

Vertragsabschlüsse im Internet

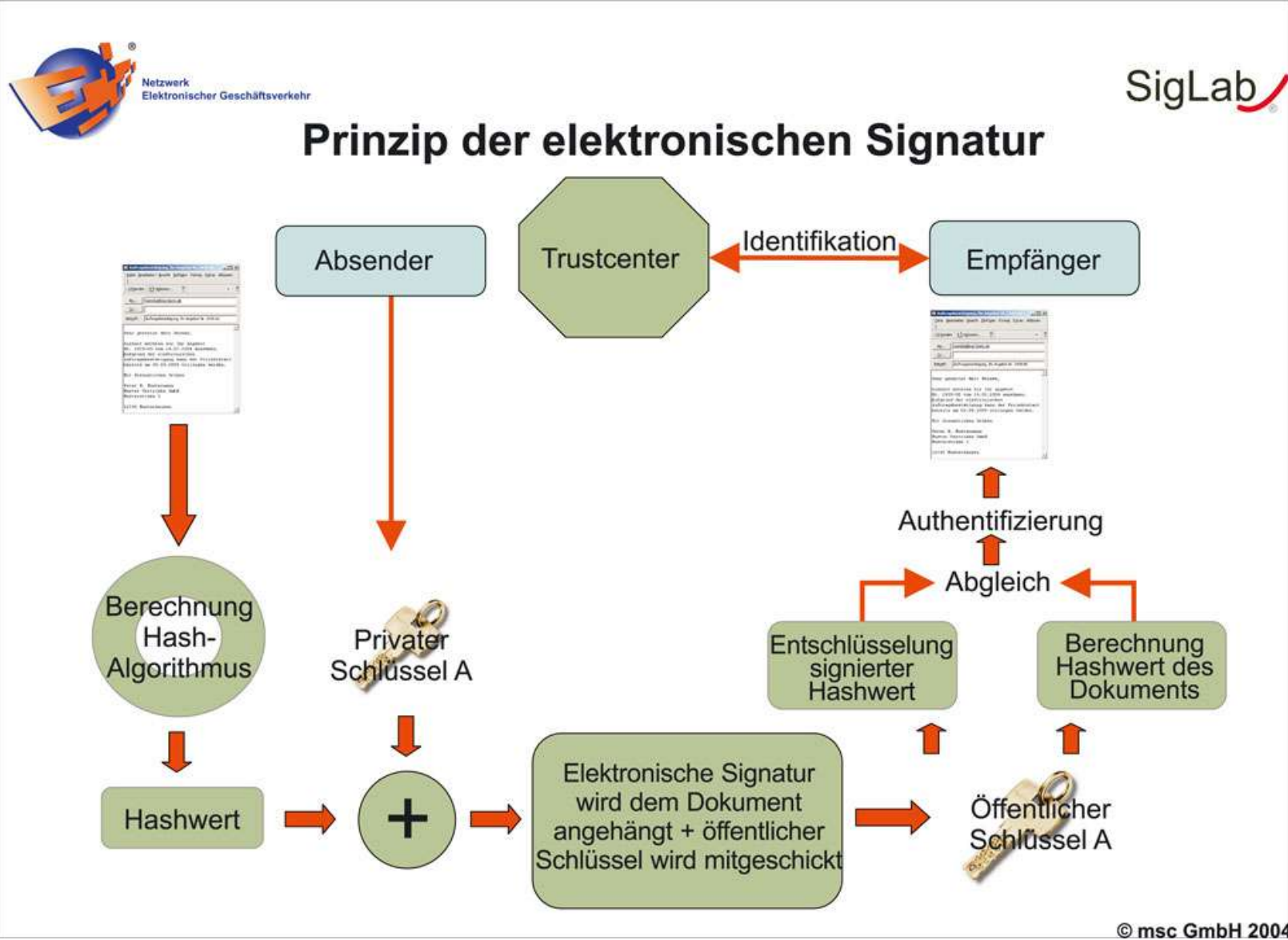

© msc GmbH 2004



# Fazit

Vertragsabschlüsse  
im Internet

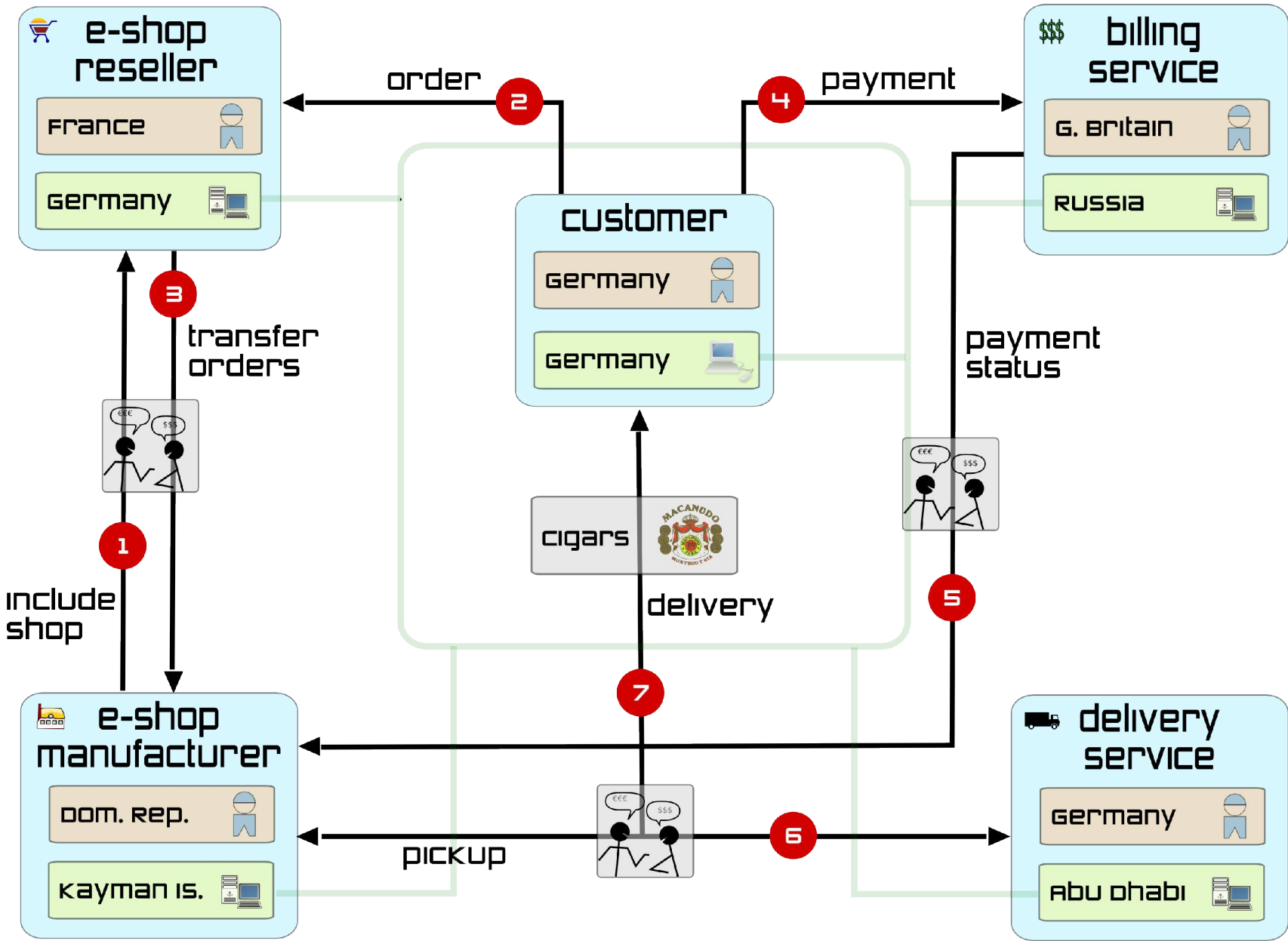



# DISKUSSION

Vielen Dank für eure Aufmerksamkeit!  
Die Diskussion ist eröffnet.